



BARRERA VIAL

BARRERA REX

Código: BA-REX

Su finalidad es dividir, delimitar zonas prohibidas o separar carriles.

Su estructura es resistente al impacto; cuenta con el sistema de ensamble macho-hembra.

La barrera proporciona una zona de exclusión.

Útil para demarcar, señalar o acordonar, lo cual brinda seguridad al peatón y al automovilista porque lo guía al lugar menos riesgoso.

Con opción de acondicionarla con banderolas o torreta solar.



Ensamble
"macho- hembra"



Barreno para 1 o 2
banderolas



Torreta y banderola



Torreta solar



Características

- Barrera fabricada en polietileno lineal de media densidad; color naranja.
- Laterales condicionados con reflejante por cada cara; para mayor visibilidad (opcionales).
- Tapón de llenado y vaciado.
- Es apilable, lo que reduce costos de transporte y almacenamiento.
- La barrera puede llevar lastre de arena; aumentando su estabilidad; cuenta con puente inferior para el libre paso de agua o ser manipulada por montacargas.
- Lámpara tipo torreta de carga solar, carcasa de policarbonato color rojo y base de ABS negro; resistente al impacto y dureza; encendido ON/OFF al anochecer, ahorra energía, 8 LEDS color rojo (fijadas con pijas).
- Banderola de malla sport color naranja fluorescente, con bies en reflejante ingeniería color plata; además, lleva reflejante prismático color amarillo fluorescente en ambas caras para una máxima visibilidad durante la noche (opción de llevar banderola económica).
- La barrera se puede acondicionar con 2 banderolas, 2 torretas o banderola y torreta es a elección.

barrera-vial.com.mx



BARRERA VIAL

BARRERA REX

Código: BA-REX

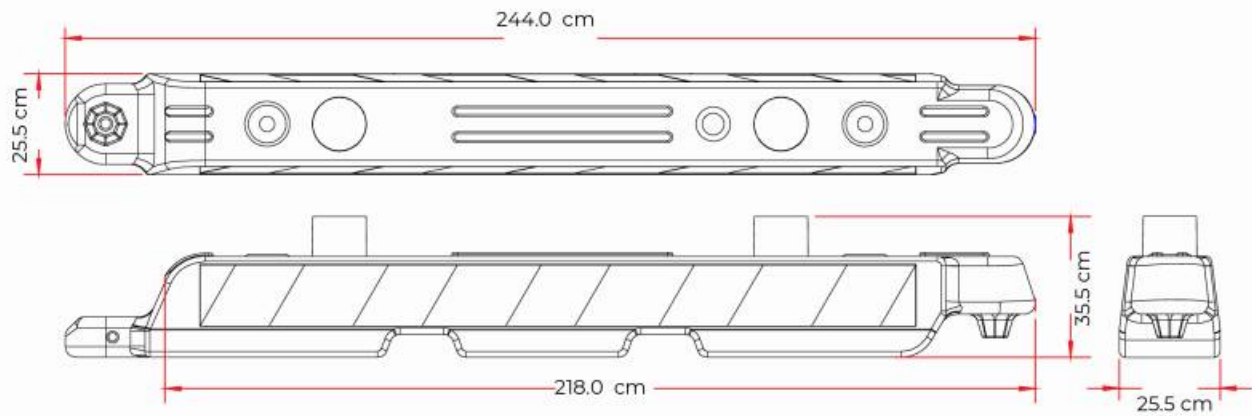

Medidas

Módulo total

Largo: 244 cm
Ancho: 25.5 cm
Alto: 35.5 cm

Reflejante:

Barreras reflejantes a los costados pueden ser direccionales o bidireccionales

Color de reflejante:

Blanco



barrera-vial.com.mx